

## BR 95

**Použití:** Hutnění směsných zemin, písku a štěrku  
Výkopové práce, zakládání staveb, hutnění okolo  
nebo těsně u překážek, zdí apod.

- ✓ Bezpečné zvedání, pohodlně nakládání i jiná manipulace



- ✓ Komfortní rukojeť, přesné ovládání, nízké vibrace (pod 2,5 m/s<sup>2</sup>)



- ✓ Motor Honda, rychlý náběh otáček, snadné a rychlé spouštění



- ✓ Cyklonový primární vzduchový filtr, o stupeň lepší ochrana motoru



- ✓ Ochranné kryty ze všech stran, kryt proti kontaktu s horkými díly



- ✓ Hlubkový účinek na písku, štěrku nebo zemině až 25 cm



- ✓ Plně uzavřený kryt klínového řemenu – minimální údržba

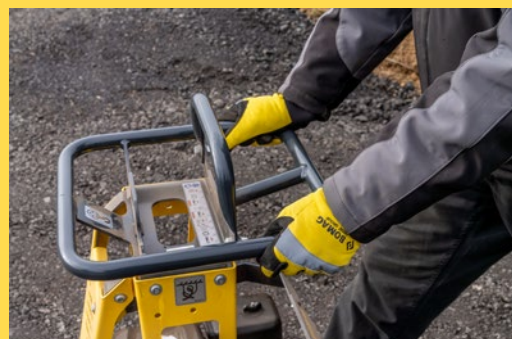

## Standardní výbava

- Odpružená, komfortní vodící rukojeť
- Spodní deska z materiálu s velkou odolností proti opotřebení
- Automatické vypnutí při nízké hladině oleje
- Ruční startér
- Ochranný rám motoru
- Jednobodový zvedací závěs
- Přídavný velký jednobodový zvedací závěs (odnímatelný)
- Záruka 3-2-1

## Volitelná výbava

- Přepravní podvozek
- Barevné provedení na přání
- Sada nářadí
- Servisní sada
- DRSNÁ ZÁRUKA

## Rozměry

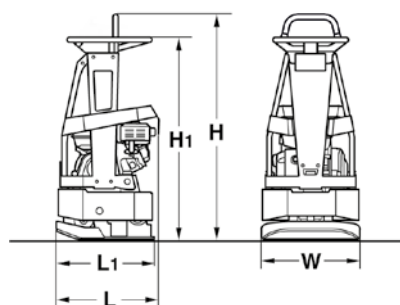

Rozměry v mm	H	H1	L	L1	W
BR 95	1030	930	475	450	450

## Technické parametry

### Hmotnosti

Provozní hmotnost (CECE)	kg	92
Suchá hmotnost	kg	90

### Rozměry

Pracovní šířka	mm	450
----------------	----	-----

### Parametry pojezdu

Pracovní rychlost, max.	m/min	30
Stoupavost, max.	%	30

(závisí na provozních podmínkách)

### Pohon

Výrobce motoru		Honda
Typ		GX160
Stupeň emisní normy		Stage V
Chlazení		vzduchem
Počet válců		1
Výkon dle SAE J1349	kW	3,5
Otáčky motoru	min <sup>-1</sup>	3400
Typ pohonu		mechanický
Palivo		benzín
Spotřeba paliva při běžném provozu	l/h	1,1

### Systém budiče

Frekvence	Hz	90
Odstředivá síla	kN	15,0
Amplituda	mm	1,28

### Objem nádrže

Palivo	l	3,1
--------	---	-----

Změny technických parametrů vyhrazeny. Stroje mohou být vyobrazeny s volitelnou výbavou.



## Záruka 3-2-1

- Standardně k desce BR 95:
- 3 roky na budič vibrací
  - 2 roky na spalovací motor
  - 1 rok standardní záruka